



## POMPES VOLUMÉTRIQUES À ROTOR SINUSOÏDAL

### Série SN



*Pompes volumétriques avec transfert du produit très délicat grâce à la forme du rotor et au fonctionnement sans reflux ni zone de rétention. Très hauts rendements, haute capacité d'aspiration et performances constantes même avec des produits ayant des viscosités différentes.*

*La pompe volumétrique à rotor sinusoïdal comporte de nombreux avantages: transport de produits délicats avec pulsations minimales, aucune vibration et uniformité d'alimentation des machines de remplissage avec production constante, convoyage de liquide et crème avec morceaux solides en suspension, délicate pour produits sensibles aux cisaillements et ne génère pas d'émulsion.*



*Pompe réalisée en acier inox AISI 316L avec palier arrière, palier avant, stator et racleur en polymères et Motorisée via arbre unique.*

*O-ring et élastomères en EPDM - FKM.*

*Disponible une vaste gamme des matériaux et motorisation pour satisfaire toutes l'exigences. Tous les matériaux employés sont certifiés FDA.*

## PRODUITS ET PROCESSUS

### Produits

Liquides, pâtes, produits broyés chimiques, pharmaceutiques et alimentaires, peu abrasifs et compatibles avec les caractéristiques des matériaux utilisés.

### Principales utilisations

Secteur alimentaire : , jus , concentrés de fruits , boissons , sirops , boissons alcoolisées , eau , etc. , pulpe de tomate concassée , légumes cuits concassés , salades de fruits , potages et préparations gastronomiques , chocolat, crèmes pâtisseries et glaces.

Secteur produits lactés : , fromages fondus , yaourt , caillés , ricotta. Secteur chimique : , produits cosmétiques, crèmes, gels et shampoings , détergents, vernis et peintures.

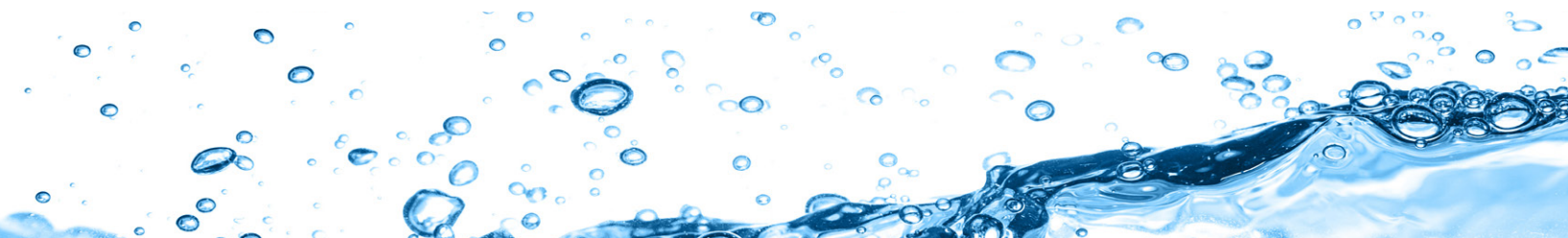

## CARACTÉRISTIQUES

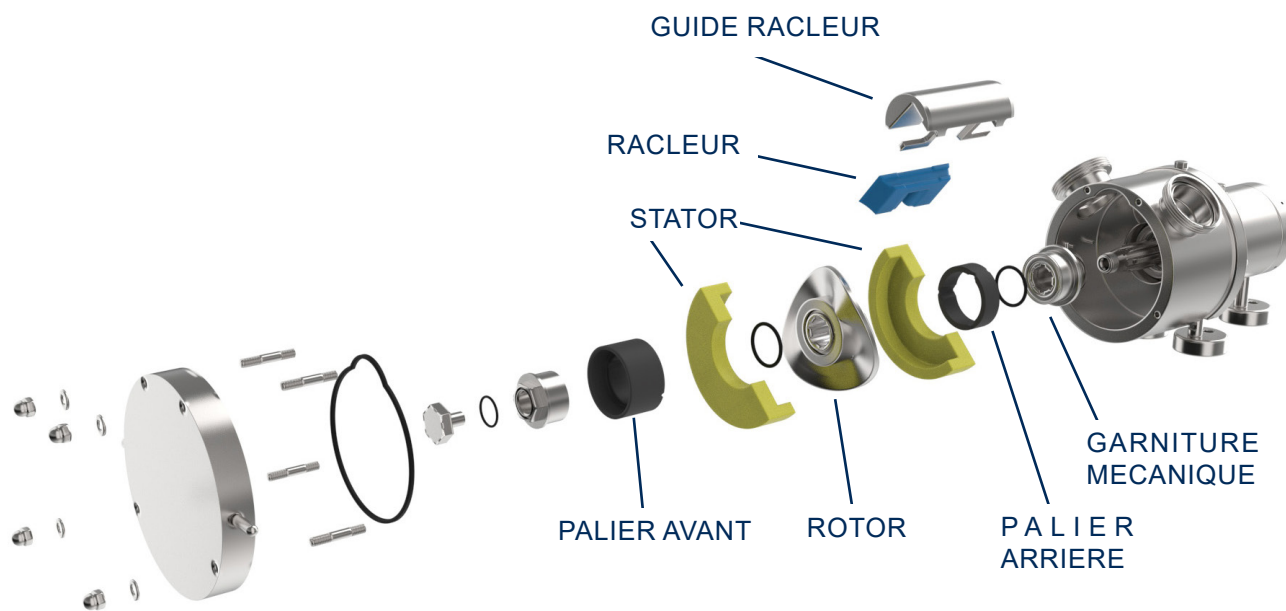

### Série SN 65-80-100

Débit de 0 ÷ 36 m<sup>3</sup>/h.  
 Hauteur d'élévation max 15 bar.  
 Dépression en aspiration jusqu'à 8 m avec pompe noyée.  
 Température -10° ÷ 90°C.  
 Viscosité produit jusqu'à 1.000.000 cP.

### Série SN 150

Débit de 0 ÷ 100 m<sup>3</sup>/h.  
 Hauteur d'élévation max. 5 bar.  
 Dépression en aspiration jusqu'à 7 m avec pompe noyée.  
 Température -10° ÷ 90°C.  
 Viscosité produit jusqu'à 500.000 cP.

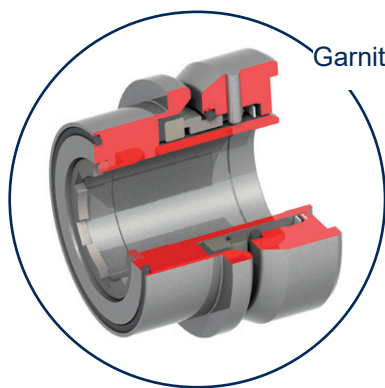

Garniture mécanique simple, protégée et réversible.

### Raccordements:

DIN - SMS - IDF - BS/RJT - DS - CLAMP et bride EN 1092-1 PN16 les rendent compatibles à toutes les normes internationales.

### Configuration et orientation des raccords

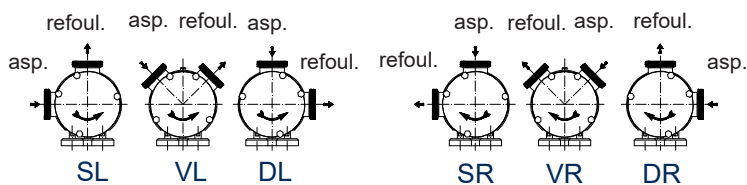

### Parties solides en suspension pompables sans les rompre:

pour mod. SN 65 dimension max. 18 mm  
 pour mod. SN 80 dimension max. 25 mm  
 pour mod. SN 100 dimension max. 35 mm  
 pour mod. SN 150 dimension max. 36/38 mm

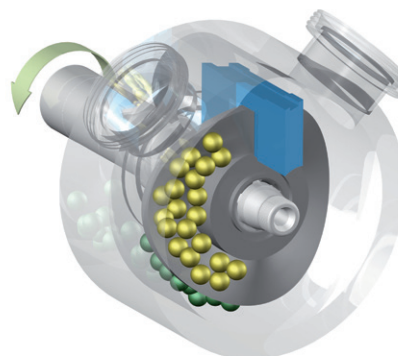

## PERFORMANCES POMPE SN 65 (2''1/2)

Débit volumétrique théorique Q= 0,11 l/tour

POMPA TIPO Pump type		SN 65				Raccordi femmina DIN 11851 Connection male DIN 11851	
Rotore fino a 70°C up to 158°F	Rotore ridotto Reduced rotor 70°C - 100°C 158°F - 212°F	Potenza minima installata Minimum installed power	Potenza massima ammisibile Maximum allowable power	Dimensione massima prodotto solido Maximum dimension of the solid product	Portata teorica a giro Theoretical rotational delivery	Bocca aspir. Suction port DN 65	
97,9 mm	---	0,5 kW	---	18 mm	0,11 l	Bocca mand. Discharge port DN 65	
Eccentricità "h" Eccentricity	Eccentricità "h" Eccentricity	---	---	---	---	---	

CARATTERISTICHE DI FUNZIONAMENTO CON ACQUA PULITA A 20°C - PESO SPECIFICO 1 (kg/dm<sup>3</sup>) - VISCOSITÀ 1 (cps)  
Curves show performance with clear water at 68°F - Specific gravity 1 (kg/dm<sup>3</sup>) - Viscosity 1 (cps)

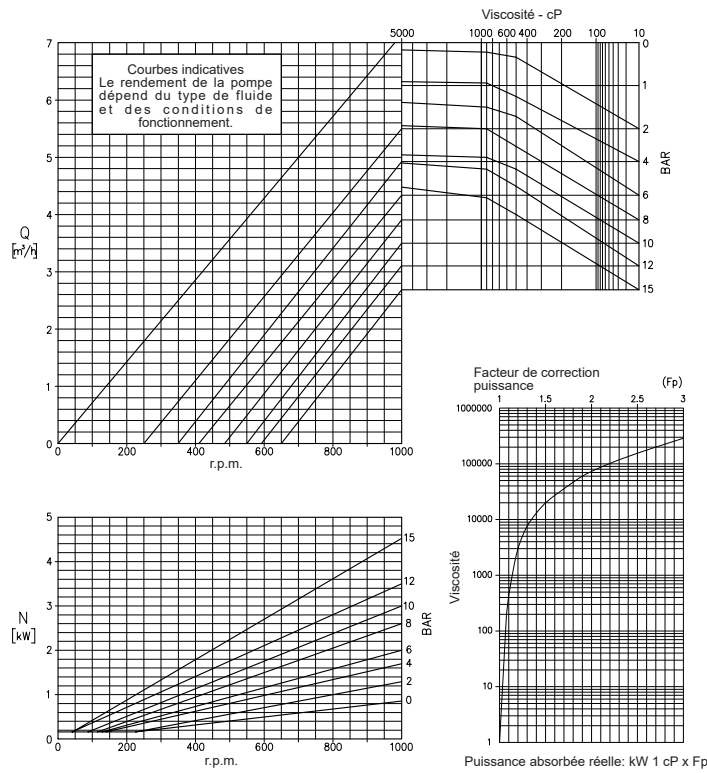

## PERFORMANCES POMPE SN 80 (3'')

Débit volumétrique théorique Q= 0,45 l/tour

POMPA TIPO Pump type		SN 80				Raccordi femmina DIN 11851 Connection male DIN 11851	
Rotore fino a 70°C up to 158°F	Rotore ridotto Reduced rotor 70°C - 100°C 158°F - 212°F	Potenza minima installata Minimum installed power	Potenza massima ammisibile Maximum allowable power	Dimensione massima prodotto solido Maximum dimension of the solid product	Portata teorica a giro Theoretical rotational delivery	Bocca aspir. Suction port DN 80	
165 mm	---	1 kW	---	25 mm	0,45 l	Bocca mand. Discharge port DN 80	
Eccentricità "h" Eccentricity	Eccentricità "h" Eccentricity	---	---	---	---	---	

CARATTERISTICHE DI FUNZIONAMENTO CON ACQUA PULITA A 20°C - PESO SPECIFICO 1 (kg/dm<sup>3</sup>) - VISCOSITÀ 1 (cps)  
Curves show performance with clear water at 68°F - Specific gravity 1 (kg/dm<sup>3</sup>) - Viscosity 1 (cps)

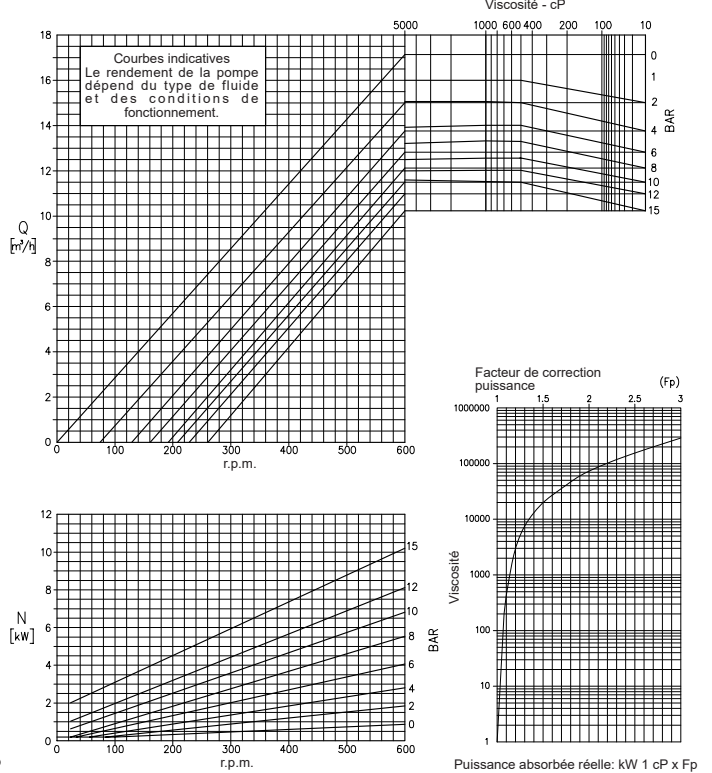

## PERFORMANCES POMPE SN 100 (4'')

Débit volumétrique théorique Q= 1,05 l/tour

POMPA TIPO Pump type		SN 100				Raccordi femmina DIN 11851 Connection male DIN 11851	
Rotore fino a 70°C up to 158°F	Rotore ridotto Reduced rotor 70°C - 100°C 158°F - 212°F	Potenza minima installata Minimum installed power	Potenza massima ammisibile Maximum allowable power	Dimensione massima prodotto solido Maximum dimension of the solid product	Portata teorica a giro Theoretical rotational delivery	Bocca aspir. Suction port DN 100	
218 mm	---	1 kW	---	35 mm	1,05 l	Bocca mand. Discharge port DN 100	
Eccentricità "h" Eccentricity	Eccentricità "h" Eccentricity	---	---	---	---	---	

CARATTERISTICHE DI FUNZIONAMENTO CON ACQUA PULITA A 20°C - PESO SPECIFICO 1 (kg/dm<sup>3</sup>) - VISCOSITÀ 1 (cps)  
Curves show performance with clear water at 68°F - Specific gravity 1 (kg/dm<sup>3</sup>) - Viscosity 1 (cps)

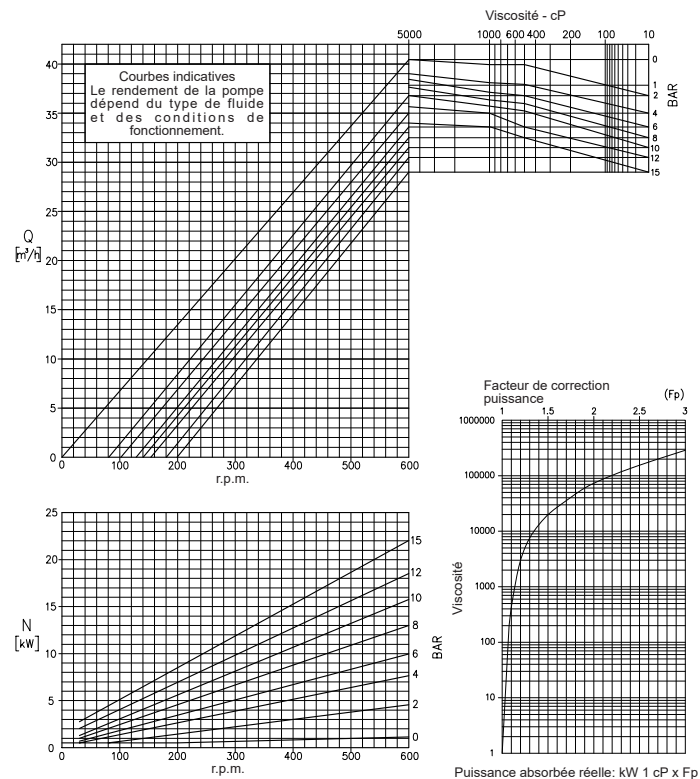

## PERFORMANCES POMPE SN 150 BR. DN 150

Débit volumétrique théorique Q= 2,5 l/tour

POMPA TIPO Pump type		SN 150		Provvisoria		Raccordi femmina DIN 11851 Connection male DIN 11851	
Rotore fino a 70°C up to 158°F	Rotore ridotto Reduced rotor 70°C - 100°C 158°F - 212°F	Potenza minima installata Minimum installed power	Potenza massima ammisibile Maximum allowable power	Dimensione massima prodotto solido Maximum dimension of the solid product	Portata teorica a giro Theoretical rotational delivery	Bocca aspir. Suction port DN 150	
270 mm	---	11 kW	---	40 mm	2,5 l	Bocca mand. Discharge port DN 150	
Eccentricità "h" Eccentricity	Eccentricità "h" Eccentricity	---	---	---	---	---	

CARATTERISTICHE DI FUNZIONAMENTO CON ACQUA PULITA A 20°C - PESO SPECIFICO 1 (kg/dm<sup>3</sup>) - VISCOSITÀ 1 (cps)  
Curves show performance with clear water at 68°F - Specific gravity 1 (kg/dm<sup>3</sup>) - Viscosity 1 (cps)

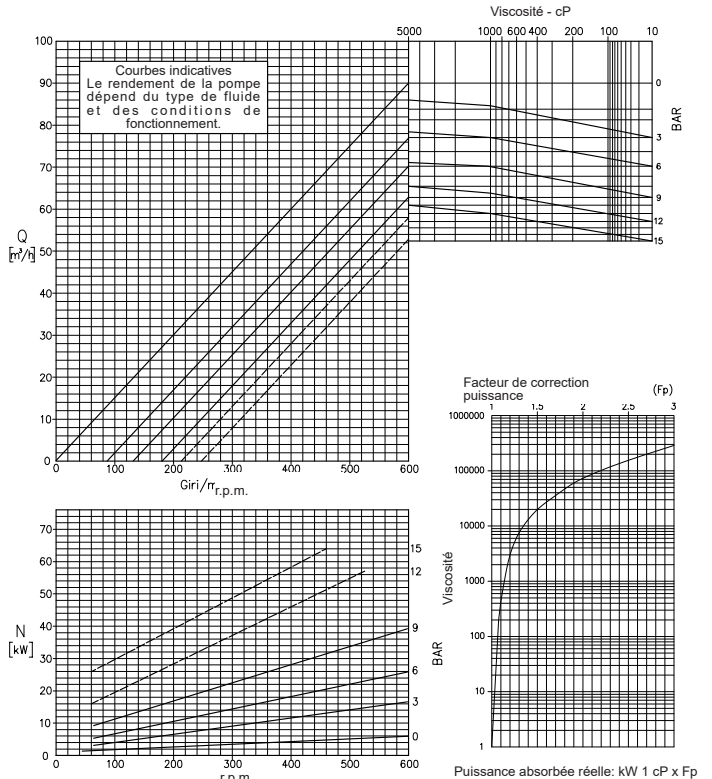

## DIMENSIONS D'ENCOMBREMENT

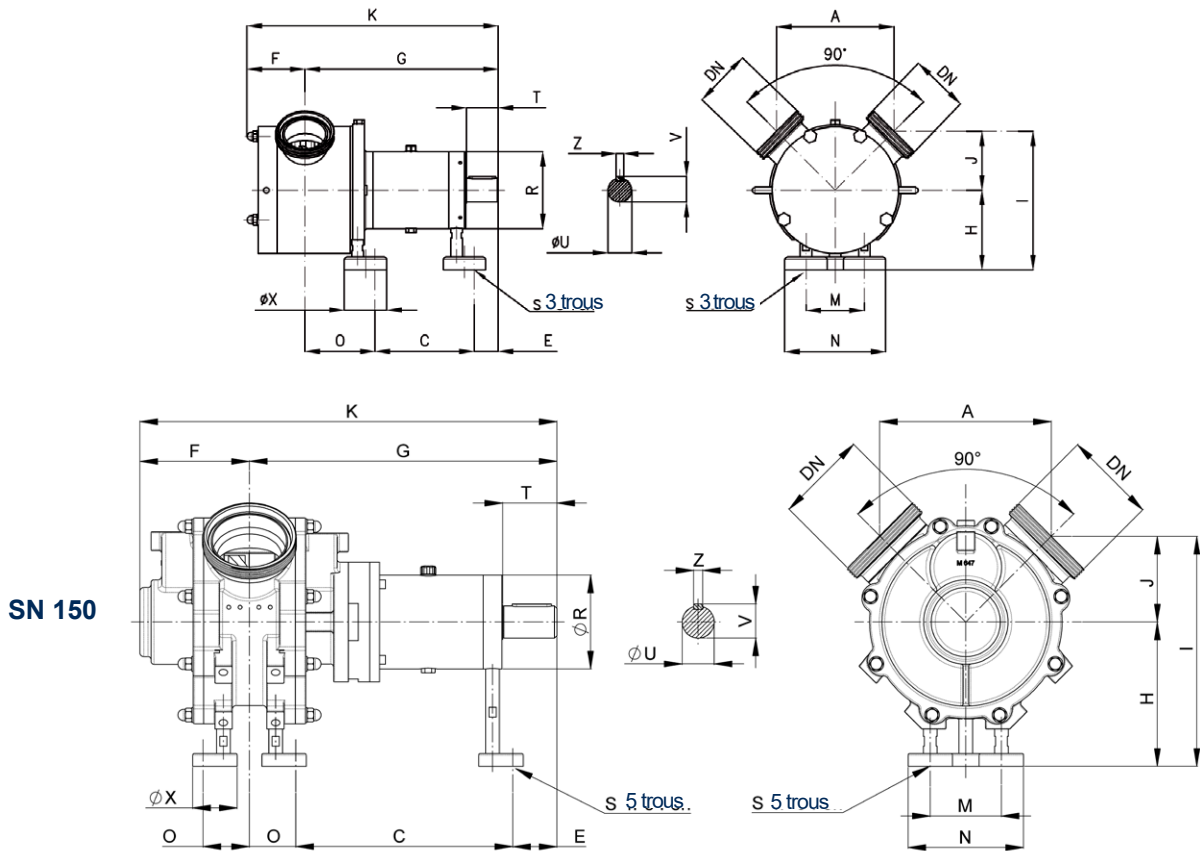

	Modèle pompe			
	SN 65	SN 80	SN 100	SN 150
<b>A</b>	150	221	263	348
<b>C</b>	117	186	247	439
<b>E</b>	37	45.5	69	90
<b>F</b>	81	109	132.5	222
<b>G</b>	251	363.5	463	623
<b>H</b>	95	150	195	292
<b>K</b>	332	472.5	596.5	845
<b>J</b>	68	110.5	139	173
<b>I</b>	163	260.5	334	465
<b>M</b>	56	110	160	144
<b>N</b>	106	190	240	234
<b>O</b>	97	132	147	94
<b>R</b>	100	145	190	190
<b>S</b>	12	16	16	21
<b>T</b>	50	60	80	110
<b>U</b>	28	45	50	65
<b>V</b>	31	48.5	53.5	69
<b>X</b>	50	80	80	90
<b>Z</b>	8	14	14	18
<b>DN DIN 11851</b>	65	80	100	150
<b>DN SMS</b>	2"1/2	3"	4"	-
<b>DN RJT</b>	2"1/2	3"	4"	-
<b>DN Clamp</b>	2"1/2	3"	4"	-
<b>DN Flange PN16</b>	65	80	100	150
<b>Peso</b>	21,5	75,5	138	245



C.S.F. Inox S.p.A. Strada per Bibbiano, 7 - 42027 Montecchio E. (RE) - ITALY EU

Ph +39.0522.869911 r.a. - Fx +39.0522.865454 - italia@csf.it - www.csf.it

Export Department • Commercial Étranger • Comercial Extranjero

Ph +39.0522.869922 - Fx +39.0522.869841 - export@csf.it - www.csf.it



Toutes les indications, les données et les représentations (exécutées de toutes façons) reportées dans cette publication sont indicatives et ne sont pas contraignantes. C.S.F. INOX n'assume aucune garantie, ni obligation, sur l'exploitation de ce document ni sur les informations qu'il reporte. En particulier, C.S.F. INOX ne répond pas des omissions ou des erreurs des données et des dessins reportés ici. Il est précisé que les données techniques, les informations et les représentations reportées dans ce document ont seulement une valeur purement indicative et approximative. C.S.F. INOX se réserve le droit de modifier à tout moment et sans préavis les données, les dessins et les informations reportées dans ce document.